

iQ700
LF16VA570 - inox
tafelventilatie
9 cm



A+

Tafelventilatie: vangt stoom op waar het ontstaat – aan de kookplaat. Voor individuele vrijheid en maximale flexibiliteit in de keukenplanning.

- ✓ Maximale flexibiliteit: veel opties om te combineren met domino of elektrische kookplaten voor ventilatie of recirculatie.
- ✓ Meer opslagruimte: ruimte voor laden dankzij de plaatsbesparende installatie van een lage ventilatie.
- ✓ Afzuigvermogen: de energiebesparende BLDC motor en hoge luchtsnelheden garanderen een efficiënte afvoer direct aan de kookplaat.
- ✓ Prestaties vetfilter: filtert het vet direct waar het ontstaat - aan de kookplaat.
- ✓ Energielabel A+ dankzij de energie-efficiënte BLDC lage ventilatie.

Uitrusting

Technische Data

Keurmerken : CE
 Lengte elektriciteits snoer (cm) : 130
 Inbouwafmetingen : 900-1050mm x 543mm x 500mm
 Nettogewicht (kg) : 14,0
 Soort besturing : Electronisch
 Maximale luchtafvoer bij luchtafvoer (m³/u) : 540
 Maximale luchtcirculatie intensiefstand (m³/h) : 480
 Maximale luchtafvoer bij kringloopwerking (m³/u) : 430
 Afzuigcapaciteit intensiefstand (m³/h) : 600
 Geluidsniveau (dB) : 67
 Diameter luchtafvoer min/max (mm/mm) : 150
 Materiaal vetfilter : Roestvrijstaal wasbaar
 EAN-code : 4242003761595
 Aansluitwaarde (W) : 145
 Minimale smeltveiligheid (A) : 16
 Spanning (V) : 220-240
 Frequentie (Hz) : 50
 Type stekker : Schuko-/Gardy. met aarding
 Type installatie : Compact Modular



4 242003 761595

iQ700
LF16VA570 - inox
tafelventilatie
9 cm

Uitrusting

Algemene informatie

- Energie-efficiëntieklasse: A+*
- Gemiddeld energieverbruik: 37.4 kWu/jaar*
- Vetfilter-efficiëntieklasse: C*
- Ventilator-efficiëntieklasse: A*
- Geluidsniveau bij normale werking: 67 dB*

Werking / Vermogen:

- Voor installatie in een vloer unit / plint.
- Geschikt voor luchtafvoer of kringloopwerking
- Voor het functioneren in kringloopwerking, moet de dampkap aangepast worden met een kringloopwerking-module (toebereid in optie)
- Luchtafvoer volgens DIN/EN 61591:
normale werking: 540 m³/u
intensiefstand: 600 m³/u

Comfort / Zekerheid:

- 4 vermogens, waarvan één intensiefstand
- Intensiefstand met automatische terugschakeling
- Automatische naventilatie (15 minuten)
- Elektronische bediening via TouchControl en LED-aanduiding (7 segmenten)
- Geluidsniveau volgens de normen EN 60704-3 en EN 60704-2-13 bij luchtafvoer:
Normale werking 540 m³/u: 53 dB(A) of 67 dB(A) re 1 pW
Intensiefstand: 56 dB(A) of 70 dB(A) re 1 pW
- 1 metalen vetfilter(s), vaatwasbestendig
- Verzadigingsaanduiding van de metalen vetfilter en actiefkoolfilter
- iQdrive - Efficiënte BLDC-technologie
- Aansluitwaarde: 145 W

Afmetingen:

- Toestelafmetingen (BxD): 94 x 520 mm
- Immersiediepte: 156 mm

iQ700
 LF16VA570 - inox
 tafelventilatie
 9 cm

Maattekeningen

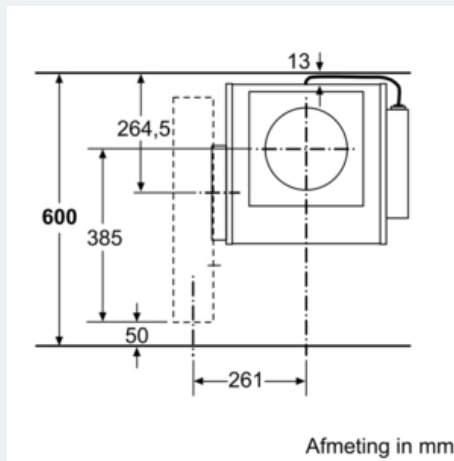
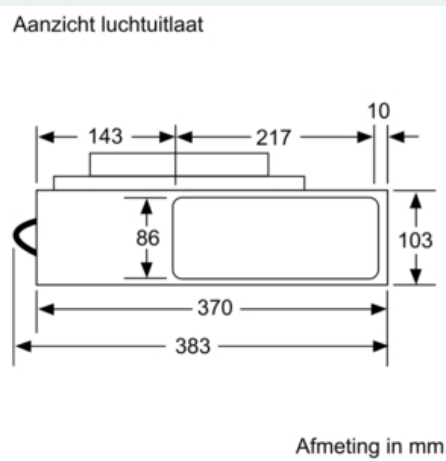
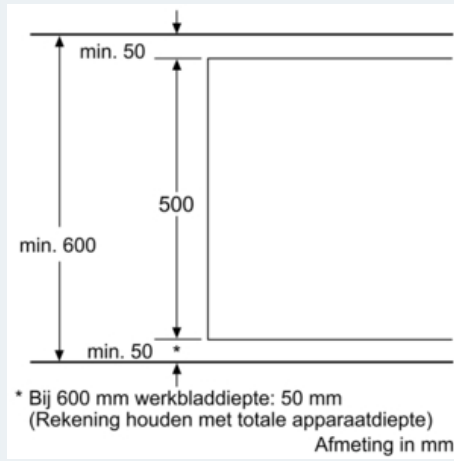
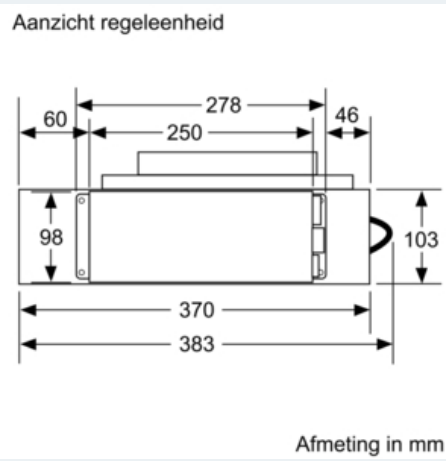
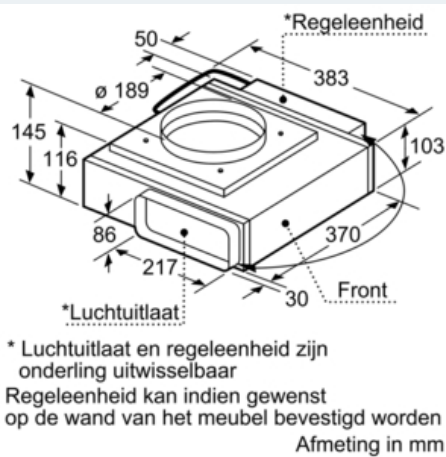

iQ700
LF16VA570 - inox
tafelventilatie
9 cm

Maattekeningen

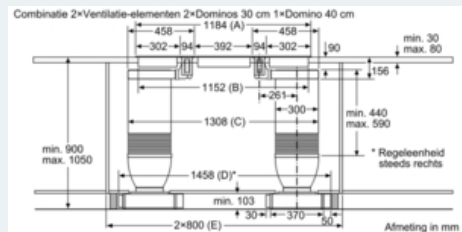
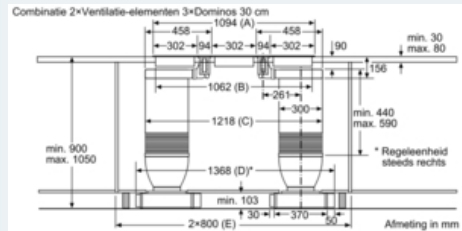
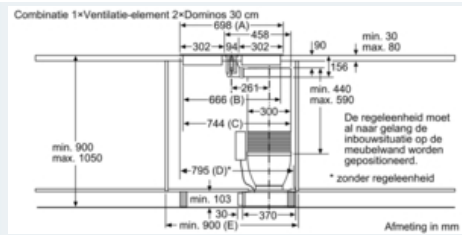
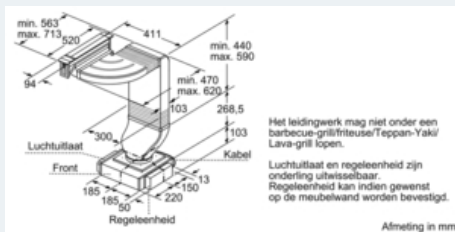
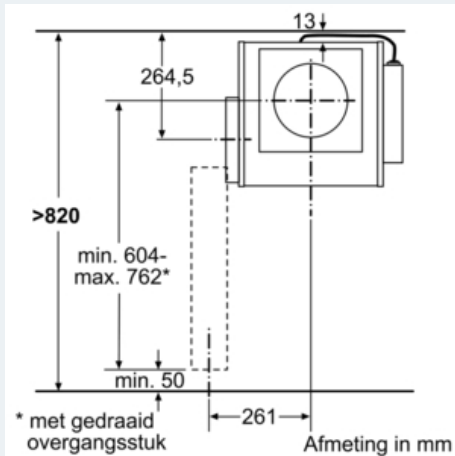
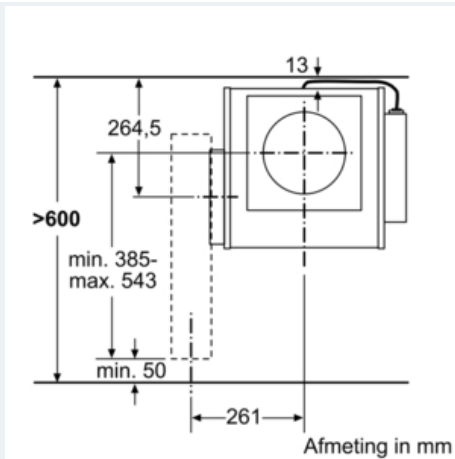

iQ700 LF16VA570 - inox tafelventilatie 9 cm

Maattekeningen

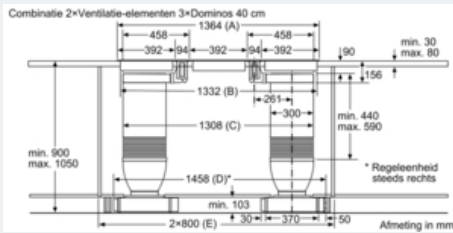
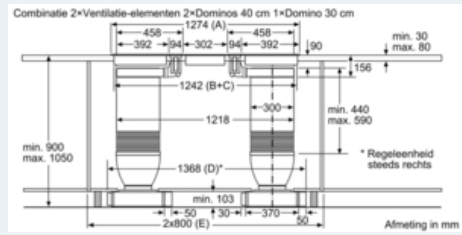
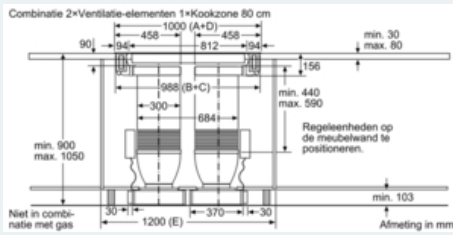

Combinatiemogelijkheden met overeenkomstige apparaten- en uitsparingsmaten

Breedtype: (cm) 10 | 30 | 40 | 80
Apparaatbreedte: 94 | 302 | 392 | 812 (mm)

Ventilatie-element	Leidingrichting	Ventilatie-element	Kookzone/Domino					
			A	B	C	D	E	
1x10	links	rechts	2x30	698	666	744	max. 845*	min. 900
1x10	links	rechts	2x40**	878	846	846	max. 935*	1000
2x10	links	rechts	3x30	1094	1062	1218	max. 1388*	2x800
			2x30,					
2x10	links	rechts	1x40**	1184	1152	1308	max. 1478*	2x800
			1x30,					
2x10	links	rechts	2x40**	1274	1242	1242	max. 1388*	2x800
			3x40**	1364	1332	1308	max. 1478*	2x800
2x10	rechts	links	1x80***	1000	988	988	1000	1200

* Afmeting reduceert al naar gelang de positie van de regeleenheid.
** Leidingwerk mag niet onder een barbecue-grill/friteuse/Teppan-Yaki/Lava-grill lopen
*** Regeleenheden moeten op de wand gepositioneerd worden.

Afmeting in mm

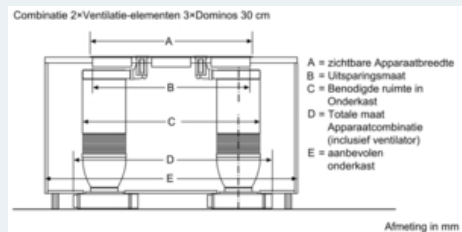
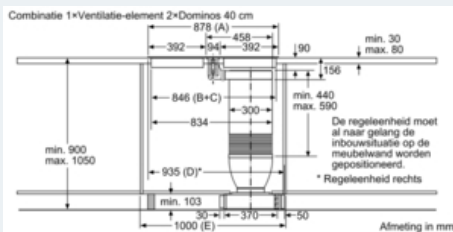

iQ700
 LF16VA570 - inox
 tafelventilatie
 9 cm

Maattekeningen

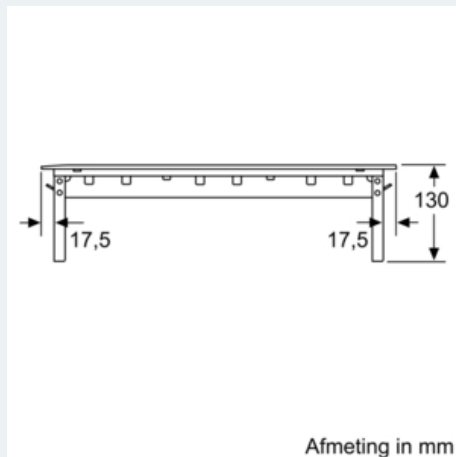
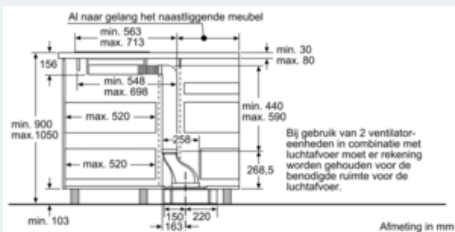
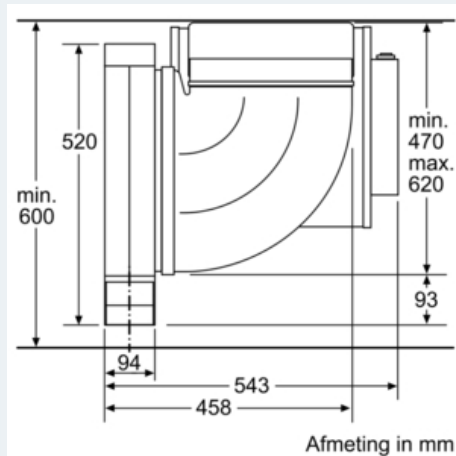
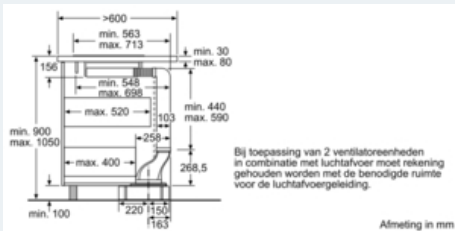
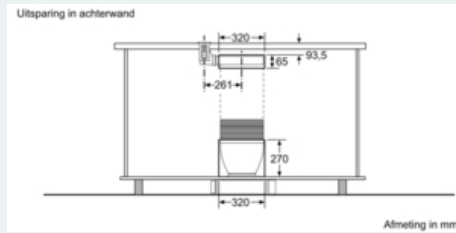
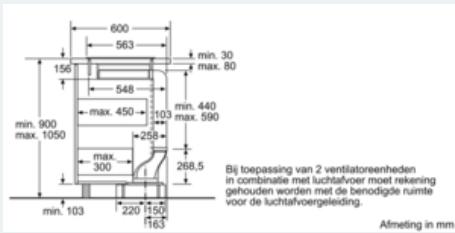

iQ700
LF16VA570 - inox
tafelventilatie
9 cm

Maattekeningen

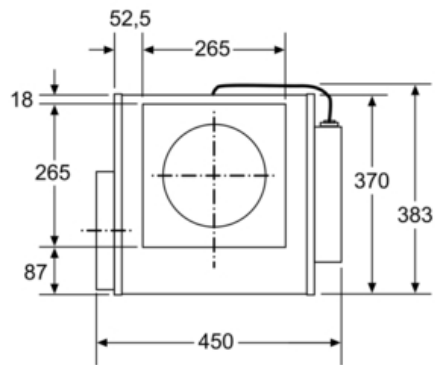

Afmeting in mm

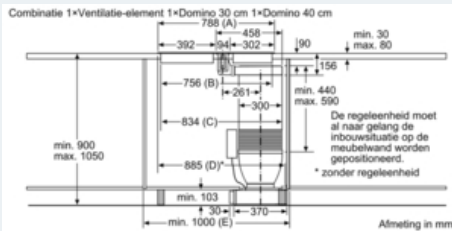

Afmeting in mm

Combinatiemogelijkheden met
 bijbehorende apparaat- en uitsparingsmaten

Breedstetype: (cm) 10 | 30 | 40 | 80
 Apparaatbreedte: (mm) 94 | 302 | 392 | 812

Ventilatie-element	Leidingrichting	Ventilatie-element	Kookzone/ Domino				
			A	B	C	D	E
1x10	links of rechts	2x30	698	666	744	max. 845*	min. 900
		1x30, 1x40	788	756	834	max. 935*	min. 1000
2x10	links rechts	3x30	1094	1062	1218	max. 1388*	2x800
		2x30, 1x40**	1184	1152	1308	max. 1478*	2x800
2x10	rechts links	1x80***	1000	988	988	1000	1200

* Afmeting reduceert al naar gelang de positie van de regelaar.
 ** Leidingwerk mag niet onder een barbecue-grill/steuze/Teppan-Yaku/Lava-grill lopen.
 *** Regelaars moeten op de wand gepositioneerd worden.

Afmeting in mm