

**Serie | 8 Dampkappen**
**DFS067K50**
**Telescopische dampkap - 60 cm**
**A**

**De telescopische dampkap: wordt bijna onzichtbaar in de bovenkast geïntegreerd en behoudt zo de strakke lijn van uw keuken.**

- **Afzuigvermogen:** zorgt voor een optimaal keukenlucht-klimaat dankzij een vermogen van max. 700 m<sup>3</sup>/ uur.
- **LED-verlichting:** voor een optimale verlichting van het kookvlak met een uiterst laag energieverbruik.
- **Intensieve stand met reset:** na 9 standen met temperatuur aanduiding schakelt de dampkap automatisch terug over op normaal bedrijf.
- **Bijzonder stil:** krachtige prestaties met een laag geluidsniveau van slechts 40 dB.

**Technische Data**

Uitvoering :	Uittrekbaar
Keurmerken :	CE, VDE
Lengte elektriciteitsnoer (cm) :	175
Inbouwafmetingen :	385mm x 524mm x 290mm
en: Minimum distance above an electric hob :	430
en: Minimum distance above a gas hob :	650
Nettogewicht (kg) :	12,0
Soort besturing :	Electronisch
Instelling afzuigvermogen :	3-standen + 2 intensief
Maximale afzuigcapaciteit (m3/h) :	400
Maximale luchtcirculatie intensiefstand (m3/h) :	480
Maximale luchtcirculatie (m3/h) :	290
Afzuigcapaciteit intensiefstand (m <sup>3</sup> /h) :	700
Aantal lampen :	2
Geluidsniveau (dB (A) re 1pW) :	54
Diameter luchtafvoer min/max (mm/mm) :	150 / 120
Materiaal vefilter :	Wasbaar roestvrije staal
EAN-code :	4242002878300
Aansluitwaarde (W) :	146
Minimale smeltveiligheid (A) :	10
Spanning (V) :	220-240
Frequentie (Hz) :	50; 60
Type stekker :	Schuko-/Gardy. met aarding
Type installatie :	Afvoergroep



4 242002 878300

**Toebehoren**

- DSZ4561 : Actieve koolstoffilter
- DSZ4565 : Startset voor recirculatie 90 cm vlaksch
- DSZ4660 : Liftelement 60 cm vlakschermkappen
- DSZ4680 : CleanAir module rvs voor recirculatie

## Serie | 8 Dampkappen

### DFS067K50

#### Telescopische dampkap - 60 cm

**De telescopische dampkap: wordt bijna onzichtbaar in de bovenkast geïntegreerd en behoudt zo de strakke lijn van uw keuken.**

#### Design:

- Design-filterafdekking in inox

#### Afmetingen:

- Aanbevolen diameter afvoerkanaal  $\varnothing$  150 mm ( $\varnothing$  120 mm bijgeleverd)
- Toestelafmetingen (HxBxD): 426 x 598 x 290 mm
- Inbouwafmetingen (HxBxD): 385 x 524 x 290 mm

#### Algemene informatie:

- Energie-efficiëntieklasse: A\*
- Gemiddeld energieverbruik: 34.1 kWu/jaar\*
- Ventilator-efficiëntieklasse: A\*
- Verlichting-efficiëntieklasse: A\*
- Vetfilter-efficiëntieklasse: B\*
- Geluidsniveau bij normale werking: 54 dB\*

#### Werking / Vermogen:

- Telescopische dampkap: inbouwbaar in een hangkast van 60 cm
- Geschikt voor luchtafvoer of kringloopwerking
- Bij kringloopwerking is een standaard starterset of CleanAir starterset (in optie) nodig
- Luchtafvoer volgens DIN/EN 61591:  
normale werking: 400 m<sup>3</sup>/u  
intensiefstand: 700 m<sup>3</sup>/u
- EcoSilence Drive - Efficiënte BLDC-technologie met 2 uiterst efficiënte ventilators

#### Comfort / Zekerheid:

- 3 vermogens + 2 intensiefstanden
- Intensiefstand met automatische terugschakeling na 6 minuten
- Naventilatie (10 minuten)
- EcoSensor - Luchtkwaliteit sensor
- Elektronische bediening via TouchControl en automatische functie
- Elektronische bediening via TouchControl en lightline
- Extreem stille werking dankzij een speciale geluidsisolatie
- Geluidsniveau volgens de normen EN 60704-3 en EN 60704-2-13 bij luchtafvoer:  
Normale werking 400 m<sup>3</sup>/u: 40 dB(A) of 54 dB(A) re 1 pW  
Intensiefstand: 52 dB(A) of 66 dB(A) re 1 pW
- 2 metalen vetfilter(s), vaatwasbestendig
- Verzadigingsaanduiding van de metalen vetfilter en actiefkoolfilter
- Verlichting van het werkblad: 2 LED-modulen van 3 W
- Dimfunctie
- Softlight
- Telescopische handgreep met profiel
- softClose-sluiting van het telescopisch gedeelte
- Eenvoudige bevestiging van het telescopisch gedeelte

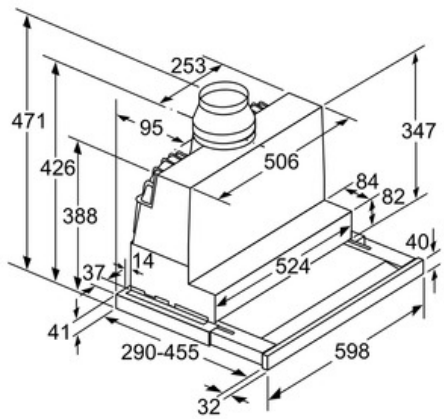
**Serie | 8 Dampkappen****DFS067K50****Telescopische dampkap - 60 cm**

Afmeting in mm