

## iQ300, lave-vaisselle intégrable, 45 cm, Inox SR53HS52ME



Le lave-vaisselle compatible WIFI pour personnaliser vos programmes via votre smartphone ou assistance vocale.

- ✓ varioSpeed Plus : lave et sèche jusqu'à trois fois plus vite.
- ✓ Tiroir Vario Slimline : un tiroir à couverts et ustensiles qui libère de la place dans les paniers.
- ✓ Home Connect : contrôlez votre lave-vaisselle intelligent, où que vous soyez.
- ✓ Bouton Favori : retrouvez plus rapidement vos programmes préférés sur votre lave-vaisselle.
- ✓ Système de sécurité aquaStop®: garantie à vie contre les dégâts des eaux externes.

### Équipement

#### Données techniques

Classe d'efficacité énergétique: .....	E
Consommation énergétique pour 100 cycles de programme Eco: .....	76 kWh
Nombre maximum de couverts: .....	10
Consommation d'eau du programme Eco en litres par cycle: .....	9.5 l
Durée du programme: .....	3:40 h
Émissions de bruit acoustique dans l'air: .....	46 dB(A) re 1 pW
Classe d'émissions de bruit acoustique dans l'air: .....	C
Type de pose: .....	Encastrable
Hauteur avec top amovible: .....	0 mm
Dimensions du produit: .....	815 x 448 x 573 mm
Taille de la niche d'encastrement: .....	815-875 x 450 x 550 mm
Profondeur porte ouverte à 90°: .....	1150 mm
Pieds réglables: .....	Oui - tous depuis l'avant
Réglage maximum de la hauteur des pieds: .....	60 mm
Plinthe réglable: .....	0
Poids net: .....	28.7 kg
Poids brut: .....	30.5 kg
Puissance: .....	2400 W
Intensité: .....	10 A
Tension: .....	220-240 V
Fréquence: .....	50; 60 Hz
Indice de réparabilité: .....	9.0
Longueur du cordon électrique: .....	175.0 cm
Type de prise: .....	0
Longueur du tuyau d'alimentation: .....	165 cm
Longueur du tuyau d'évacuation: .....	205 cm
Code EAN: .....	4242003942970
Type d'installation: .....	Intégrable

### Accessoires en option

SZ30BI02	JEU DE FIXATION NIRO
SZ34CB00	PANIER A COUVERTS CLASSIQUE MOBILE
SZ72010	RALLONGE AQUASTOP
SZ73010	CHARNIERE MOBILE INSTALLATION LV HAUTEUR
SZ73051EU :	
SZ73145	PANIER A COUVERTS CLASSIQUE MOBILE
SZ73300	SUPPORT VERRES A PIED PANIERS FLEXCO/PRO



## iQ300, lave-vaisselle intégrable, 45 cm, Inox SR53HS52ME

### Équipement

#### Performance et consommation

- Classe d'efficacité énergétique<sup>1</sup>: E
- Consommation Energie<sup>2</sup> / Eau<sup>3</sup>: 76 kWh / 9.5 litres
- Capacité: 10 couverts
- Durée progr. Eco<sup>4</sup> : 3:40 (h:min)
- Niveau sonore: 46 dB(A) re 1 pW
- Classe d'efficacité sonore : C

#### Programmes et fonctions spéciales

- 6 programmes: Eco 50 °C, Auto 45-65 °C, Intensif 70 °C, 1h 65 °C, Rapide 45 °C, Prélavage
- 4 options : Home Connect par WLAN (contrôle du lave-vaisselle à distance), Zone haute pression, hygienePlus, Speed on demand - varioSpeedPlus
- Machine Care
- Programme Favourite
- Fonctions complémentaires via l'application Home Connect: Silence on demand

#### Confort

- Home Connect par WLAN
- Affichage en texte clair (anglais)
- Affichage du temps résiduel en minutes

#### Technologie de lavage/séchage

- Echangeur thermique
- iQdrive
- Assistant de dosage
- Démarrage différé électronique: 1-24 heures
- Détection automatique du type de produit de lavage
- aquaStop® : garantie Siemens Electromenager en cas de dégât des eaux - pour toute la durée de vie de l'appareil\*
- Verrouillage électronique
- Technique de protection des verres
- Filtre autonettoyant, à triple filtre

#### Sécurité

- R2 45cm
- Tiroir à couverts : 3ème niveau de chargement
- Panier supérieur réglable en hauteur avec rackMatic (à 3 niveaux)
- lowFriction wheels sur le panier inférieur
- Bras d'aspersion duoPower dans le panier supérieur
- Rack Stopper pour éviter le déraillement du panier inférieur
- Range-assiettes rabattables dans le panier inférieur (2x)
- Support pour tasses dans le panier supérieur

#### Informations techniques et accessoires

- Entonnoir pour verser le sel régénérant dans le lave-vaisselle
- Déflecteur de vapeur inclus
- Dimensions (H x L x P): 81.5 x 44.8 x 57.3 cm
- Revêtement intérieur: Acier inox

\* Les conditions de garantie peuvent être trouvées sur notre site internet

<sup>1</sup> Echelle de classes d'efficacité énergétique de A à G

<sup>2</sup> Consommation énergétique en kWh par 100 cycles (en programme Eco 50 °C)

<sup>3</sup> Consommation d'eau en litres par cycle (en programme Eco 50 °C)

<sup>4</sup> Durée du programme Eco 50 °C

## iQ300, lave-vaisselle intégrable, 45 cm, Inox SR53HS52ME

### Dessins sur mesure

mesures en mm

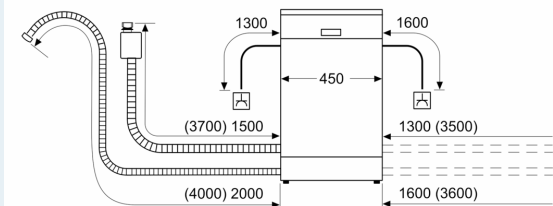

⚡ prise  
( ) valeurs avec kit prolongateur

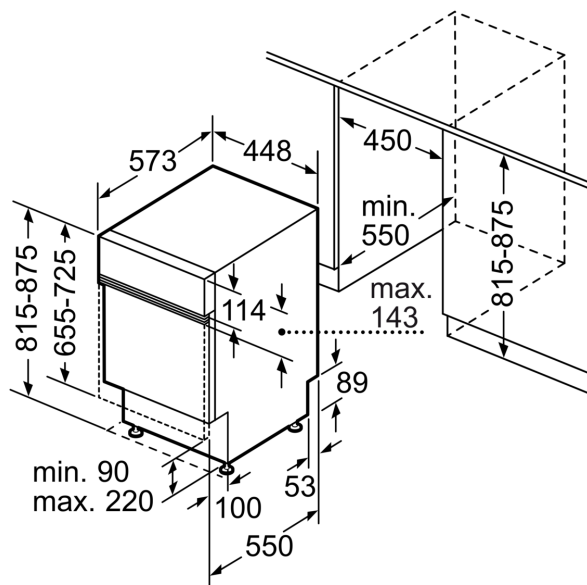

Mesures en mm