

## LAVE-VAISSELLE INTEGRABLE

Performance line

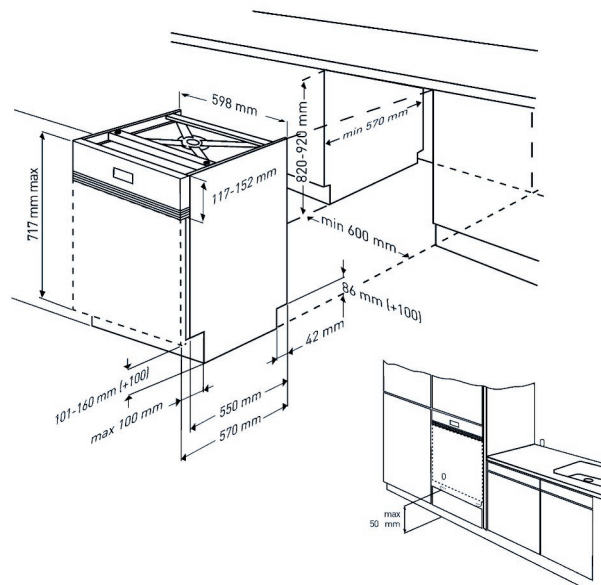

- Couverts standards : 13
- Hauteur (cm) : 82
- Nombre de programmes : 5
- Nombre de températures : 4 : 35-50-65-70°C
- Classe énergétique : E
- Consommation d'eau (L) : 12.9
- Niveau sonore (dBA) : 48
- Consommation d'énergie (kWh)
- Départ différé (h) : 3-6-9
- Moteur BLDC : silencieux et durable avec 10 ans de garantie
- Indication du déroulement du programme
- Mini 30' : 35 °C
- Programme ECO : 50 °C
- Quick&Shine
- Clean & Shine
- Programme intensif : 70 °C
- Active fan drying
- Option demi-charge
- Touche lavage rapide
- GlassShield technologie

- Témoin de contrôle sel et liquide de rinçage
- SelfFit: adaptation automatique au poids de la porte 3 jusqu'à 6 kg
- Cuve et porte intérieure en inox
- Élément de chauffage incorporé
- Pieds arrières réglables de l'avant
- Support tasses modulable
- Panier couverts
- Sécurité anti-débordement et anti-fuite : Watersafe
- Température maximale d'arrivée d'eau : 25°C
- Consommation d'énergie 100 cycles de lavage Kwh : 94
- Classe d'émission de bruit : C
- Durée du programme ECO (h) : 3.25
- Puissance (W) : 1800
- Dimensions niche (H x L x P) : 820 x 598 x 548 mm
- Consommation annuelle (kWh) : 266
- Poids (Kg) : 35.5
- Dimensions (H x L x P) : 81.8 x 59.8 x 57



Beko

BDSN153E3X 7667907377

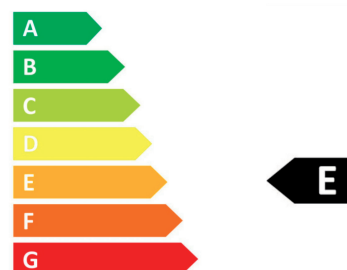

94 kWh / 100



13 X



12,9 L



3:25



48dB

ABC D

2019/2017